

# 知音劇場

劇場技術資料

更新日期：2026/03/18

目錄

<b>舞台資料</b> .....	第 2 頁
舞台其他設備、布幕規格	
<b>燈光系統</b> .....	第 4 頁
燈光控制系統、調光器系統、燈具清單、燈具配件、線材提供、配電盤、燈光其他設備	
<b>音響系統</b> .....	第 9 頁
音響設備清單 ( 混音器、喇叭、麥克風等 )、線材提供、對講設備系統	
<b>視訊系統</b> .....	第 12 頁
視訊設備清單、線材提供	
<b>後台</b> .....	第 13 頁
Cube 照片、化妝室	

舞台資料

舞台其他設備

項目	廠牌/型號	單位	數量	備註
舞台黑膠舞蹈地板	Anlitor 台灣 尺寸：90(W)×360(L) cm	捲	10	
鋁製 A 梯	12 吋	座	1	
白長桌	尺寸：183(L) x 76(W) x 73(H) cm 180(L) x 44(W) x 74.5(H) cm	台	3	
折疊椅		張	95	
巧拼		個	150	
樂譜架	吉南 / K-105-B	個	3	
工作燈		盞	4	
譜架燈		盞	5	與表演藝術研究所 辦公室申請借用
數位鋼琴	YAMAHA CVP-409	台	1	
體操墊		個	3	
韻律活動把桿(小)	180*106(W)	個	4	
韻律活動把桿(大)	200(L) x 106(W) cm	個	6	

## 活動式平臺板 46 片，含五種舞臺腳尺寸

廠牌：洪橋

舞臺板單片尺寸：180(L) x 90(W) x 9.5(H) cm

舞臺腳尺寸 (高度)：20、25、40、60、80 cm

舞臺腳尺寸	數量	備註
20cm	2 組	沒中間，故一組 4 個
25cm	4 組	一組 5 個，含中間支撐角
40cm	34 組	一組 5 個，含中間支撐角
60cm	4 組	一組 5 個，含中間支撐角
80cm	4 組	一組 5 個，其中 1 組不含中間支撐角

安全扣環 (4 扣)：5 個

安全扣環 (2 扣)：2 個

## 布幕規格

項目	廠牌/型號	單位	數量	備註
環場軌道組+環場黑幕+活動軌道組	軌道：龍電 Konotic 430 型 布幕：雅盟 金麗棉絨 尺寸： 800 公分寬 X 378 公分高 X 4 檯； 550 公分 X 388 公分 X 2 檯； 550 公分 X 388 公分 X 2 檯。 軌道總長度：77m	組	1	(70m/8 片/2 支)
翼幕 (黑)	雅盟 金麗棉絨 尺寸：250 公分寬 X 388 公分高	片	6	
天幕 (白)	雅盟 60" 天幕 尺寸：388 公分高 X 830 公分寬。	片	1	
布幕收納車 1 台	Anlitor 尺寸：1200(L)×800(W)×900(H)mm	台	1	

## 燈光系統

### 燈光控制系統

廠牌：ETC ION 1000 with Fader wing ( 2 台 )

Control channels 1024 outputs/paramaters

Submasters : 40 組

監視螢幕/Monitor : CHIMEI 22ED

DMX in/out : 2 組

### 調光器系統

48 迴路數位調光機

廠牌：ETC Sensor+ 24 Module Rack

24 modules · 48 dimmers maximum

6 迴路場燈調光器

廠牌：Lite-Puter / EDX-610

電源輸入：90 -240V AC

回路輸出：每回路最大輸出為 10A · 最大總輸出為 60A。

日光燈調光輸出：1 -10V DC \*6CH

DMX 信號輸入：RS-485 / DMX512

信號連接埠：6P4C Phone Jack connector. (外部)

4-PIN Connector (內部)

## DMX 訊號混頻器 1 台

廠牌：Lite-Puter DP-82

電源供應 AC 100-240V

數位訊號輸入/輸出 DMX512/1990

控制訊號 輸入訊號: 8 個 5 pin XLR 公座

輸出訊號: 1 個 5 pin XLR 母座

## DMX 訊號分配器 1 台

廠牌：Lite-Puter / DP-81

電源供應 AC 100-240V

數位訊號輸入/輸出 DMX512/1990

控制訊號 輸入訊號: 1 個 5 pin XLR 母座

輸出訊號: 8 個 5 pin XLR 公座

## 燈具清單

燈具項目	廠牌/型號	燈泡規格	數量	備註
19 度橢圓型反射鏡聚光燈	ETC S4 19° Ellipsoidal Series	750W	4	1 沒勾
26 度橢圓型反射鏡聚光燈	ETC S4 Jr 26° Ellipsoidal Series	575W	15	
36 度橢圓型反射鏡聚光燈	ETC S4 Jr 36° Ellipsoidal Series	575W	15	
變焦式橢圓形聚光燈	ETC S4 Jr Zoom	575W	2	
PAR64	Litevision Medium/Wide	1000W	20	
PAR56	Litevision	300W	12	
19°LED 橢圓型反射鏡聚光燈	ETC LED Color Source Spot 19°	185W	4	
26°LED 橢圓型反射鏡聚光燈	ETC LED Color Source Spot 26°	185W	4	
36°LED 橢圓型反射鏡聚光燈	ETC LED Color Source Spot 36°	185W	12	
LED 拋物線反射罩聚光燈	ETC LED Color Source PAR	120W	16	
電腦搖頭燈	GTD-440 N BSW-R	750W	4	
蜂眼搖頭燈	JOLLY Q-4 Turbo	650W	2	
追光燈	GTD-330FS	380W	2	

## 燈具配件

項目	廠牌/型號	數量	備註
色片夾們	ETC LEKO	64	
	Par64	21	紅
	Par56	17	藍
	LED Par	20	白
	8 角形	6	大 : 4 小 : 2
	大圓	1	
Barn Door	ETC 400BD	16	
Diffuser	D40 Medium	16	
IRIS ( 24 LEAVES )	S4	2	
ETC S4 Jr Gobo Holder M-Size ( 66mm)		4	
ETC S4 Gobo Holder B-Size ( 86mm)		17	

## 線材提供

線材項目	數量	備註
燈光迴路延長線 2M(黃)	14	
燈光迴路延長線 4M (紅)	14	
燈光迴路延長線 5M	4	
燈光迴路延長線 6M (綠)	9	
燈光迴路延長線 10M	5	
Y-Cord	26	
5-Pin DMX 訊號線 1M (白)	1	
5-Pin DMX 訊號線 2M (黃)	24	
5-Pin DMX 訊號線 5M (綠)	10	
5-Pin DMX 訊號線 10M (紅)	9	
5-Pin DMX 訊號線 15M (藍)	5	
3 轉 5	6	三組
Powercon-H 插	29	1.5M*2、2M*15、5M*5、 10M*5、15M*2
EX-cable 轉 Powercon	36	
Powercon 串聯線 1.5M	29	1.5M*16、2.5M*7、3M*6
豬尾	3	

## 配電盤

位置	電源型式/電壓
L10E-17L-C PNL.	3 $\phi$ 4W 208/120V
化妝室-L PNL.	3 $\phi$ 4W 208/120V
化妝室 PNL.	3 $\phi$ 4W 208/120V
控制室-AV PNL. (IN 夾層)	3 $\phi$ 4W 208/120V
控制室-PNL.	3 $\phi$ 4W 208/120V
新媒體教育資源實驗室-L PNL.	3 $\phi$ 220V

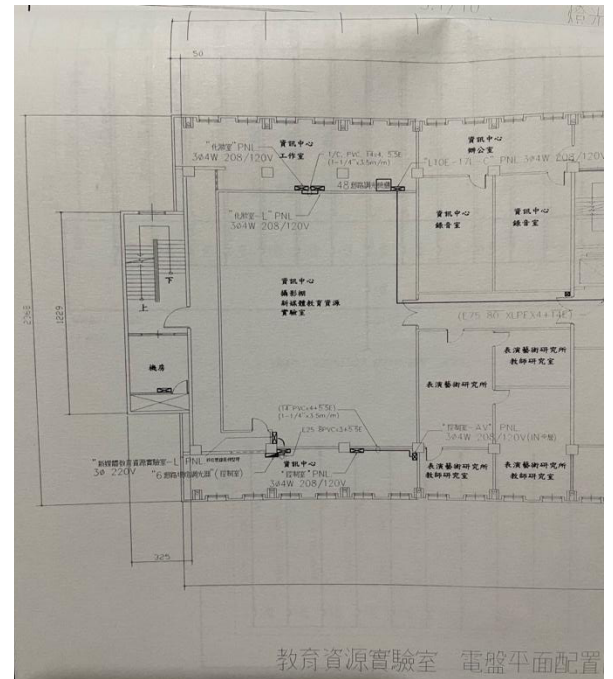

## 燈光其他設備

項目	廠牌/型號	數量	備註
調燈鋁製鷹架車	IS-UP	1	
燈具台車		2	
活動式側燈燈光架		4	尺寸如圖
Shin base		11	
場燈控制器	Lite-Puter / ECP-106	2	舞台區、控室
霧機	HZ500	1	110V、煙油自備
電腦燈專用電箱			CH12

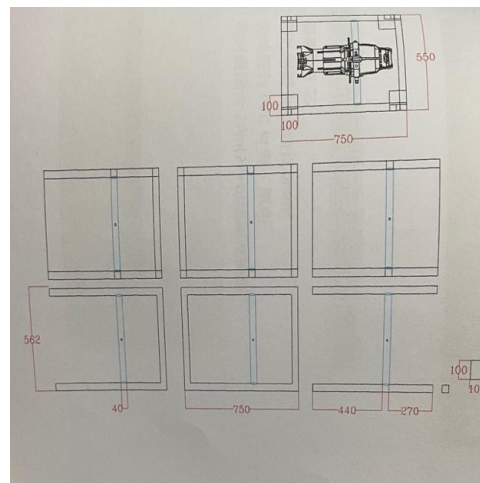
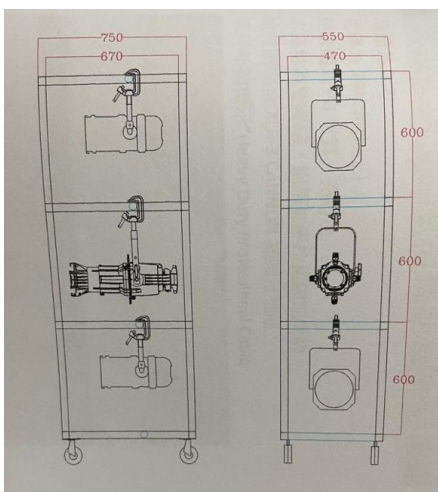

活動式側燈燈光架

音響系統

音響設備清單

種類	項目	廠牌/型號	數量	備註
混音器	數位混音器	Behringer X32	1	
	類比混音器	YAMAHA MG20XG	1	場館音響系統
	麥克風混音控制器	YAMAHA MG206c	1	
	前級混音器	YAMAHA MG166CX	1	
	類比混音器	YAMAHA MG32	1	
	二音路主動式柱狀揚聲器	RCF EVOX-J8	2	
	二音路主動式喇叭	FBT VENTIS 115A	2	
	超低音揚聲器	Quad Industrial FORUM-15 SUB	2	待修理
	主揚聲器	Quad Industrial FORUM-10	5	
麥克風	無指向性領夾式麥克風(膚色)	MIPRO MU55LS	24	
	佩戴式發射器	ACT-70T	22	
	寬頻四頻接收主機	ACT-74	6	
	天線集波盤	AT-90W	4	
	動圈式手持麥克風	AKG D880MS	4	2 袋
	無線手握式麥克風	MIPRO MH801a	4	
	短槍型電容式麥克風	AKG CK98	4	
	麥克風 ( 錄製人聲 )	NEUMANN U87Ai	1	
	電容器麥克風 ( 錄製樂器 )	AKG C414 XL II	2	
	無指向性專業收音麥克風	NEUMANN KM183	2	Pair
	單指向麥克風 ( 樂器用 )	NEUMANN KM184	2	Pair
	單指向麥克風組 ( 樂器用 )	SHURE SM57	3	
	槍型麥克風 <b>鼓用</b>	Beta 56	4	
	動圈式麥克風組 ( 鼓組 )	AKG D112	1	
	配對立體麥克風組	DPAO VO4099P	1	
	高性能麥克風前置放大器	AKG SE300B	4	1 袋
手麥	ACT70H	4		

其他	封閉監聽耳機	Sony Professional 7506	8	
	耳機分配監聽組	PreSonus HP4	4	
	攜帶式耳機擴大機	Super lux HA3D	2	
	音頻介面器	MboxMini 2x2audio	8	
	監聽系統	LILIN 4-CH	1	
	等化器	DOD SR830Q	1	1F 音響機櫃
	音效取樣器	ROLAND SP-404SX	1	
	24bit 錄音級高規數位錄音介面	Presonus Firestudio Project	1	
	Mic 夾		15	
	Mic 架		11	
	樂器架		8	
	揚聲器立架 4 支	KING STAGE / ST-168B	4	
	麥克風斜架	Superlux MS108	1	

### 線材提供

種類	線材項目	數量	備註
XLR (Cannon)	3PIN DMX 0.5M	1	
	3PIN DMX 1M	2	
	3PIN DMX 2M	5	
	3PIN DMX 3M	7	
	3PIN DMX 6M	5	
	3PIN DMX 10M	2	
	3PIN DMX 15M	6	
	3PIN DMX 30M	1	
	XLR 母-母	2	
	XLR 公-公	2	
	XLR 公轉 RCA	1	
	RCA	2	
	5pin XLR	2	
	3pin 母轉 5pin 公	3	
Phone Jack 6.3	8TRS	7	
	8TRS 短 (立體聲)	18	
	8TRS (單聲道)	3	
	PhoneJack 轉 XLR (公)	5	
	PhoneJack 轉 XLR (母)	11	
喇叭線	speakON	8	
	音響轉訊號	1	
其他	動力線	10	
	排插	5	

## 對講設備系統

項目	廠牌/型號	數量	備註
雙迴路對講主機	Production Intercom MS200	1	2F 控室
桌上型附揚聲器對講子機	Production Intercom LS3	2	2F 控室
嵌壁式附揚聲器對講子機	Production Intercom LS3	1	2F 化妝室
攜帶式對講子機	Production Intercom BP-1	8	
單耳附麥克風對講耳機	Production Intercom SMH-210	5	

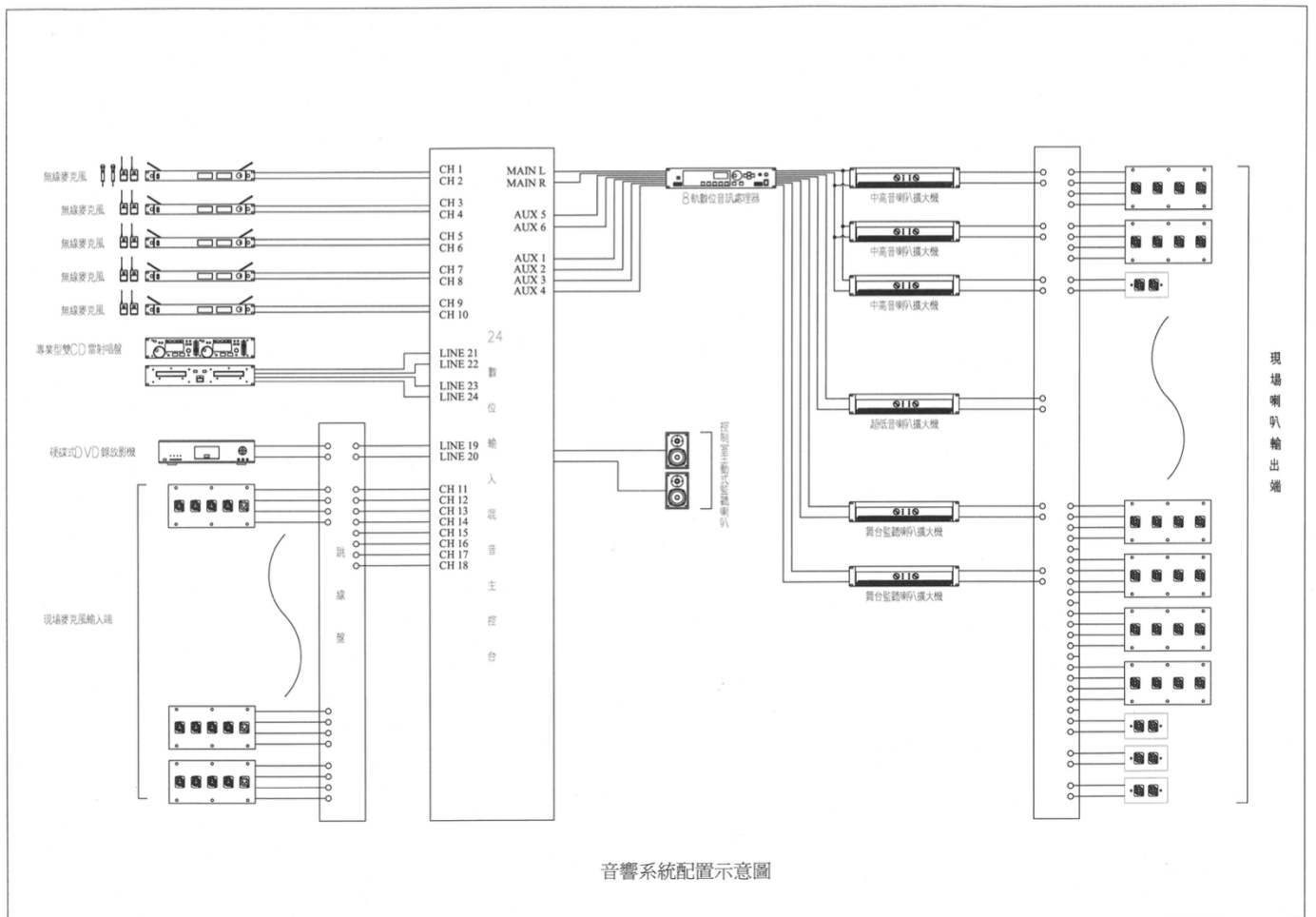

視訊系統

視訊設備清單

項目	廠牌/型號	數量	備註
液晶投影機	EPSON EB-G6170 6500lm	2	1 含吊架
液晶投影機	EPSON EB-L210SF 4000lm	1	已掛在天上
液晶投影機	SANYO PLC-XM150	1	

線材提供

線材項目	數量	備註
HDMI	1	在天上
動力線	10	與燈光 ( 音響 ) 共用
排插	5	與燈光 ( 音響 ) 共用
延長線	2	
投影電源線	5	
BNC	3	

後台





## 化妝室

項目	數量	備註
椅子	9	
衣架車	6	
全身鏡	1	
更衣間	3	
直立式蒸氣掛燙機	1	